

Virtuális technológiák alkalmazása gépkatrészek tervezésében.

Predložil Herditzky Attila dne 2022. 04. 11., h - 18:42

Vrsta učne ure/projektnege načrta

načrt lekcije

Sector

Mérnöki tevékenység, gyártás és építőipar

Tema, učno področje

gépelemek tervezése

Poklicni predmet(i)

Mérnöki munkák automatizálása

Razred

13. évfolyam

Cilji učenja in razvoja

figyelmesen hallgatni és elemezni a feladatokat, megtanulja használni a technikai gondolkodást az alkotásban, megtanulja kezelni a programot,

Koncepti

kihúzas, rotálás-Extrude, Revolve

Potrebna orodja

számítógép

Gradiva, ki se izdajo pred poukom ali za projekt

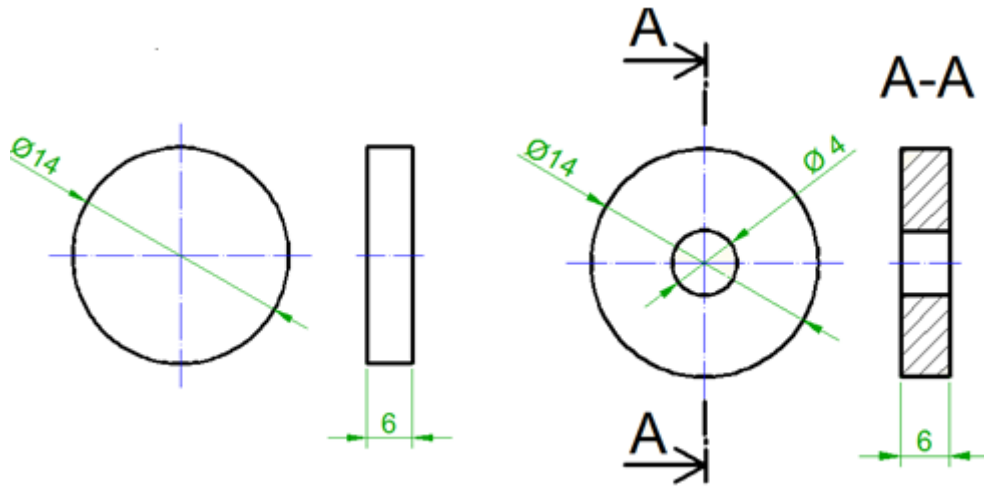

feladat vázlata

Uvodni del učne ure / Priprave na projekt

Az alkatrész létrehozásakor használja:a következő utasításokat:

I, EXTRUDE - a test kihúzása a metsző síkra merőleges vázlatból,

II, REVOLVE - a vázlat elforgatása a meghatározott forgástengely körül.

Program indítása

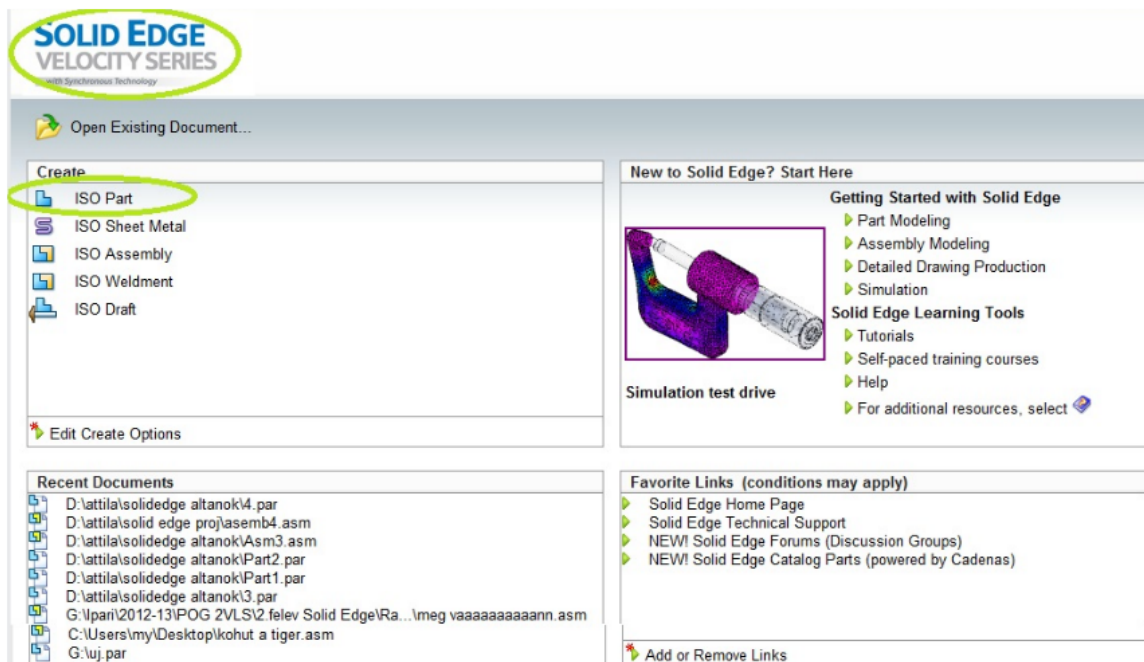

üvöltő ablak

Ehhez a feladathoz válassza a PART modult (kiterjesztés: name.prt). Létrehozunk egy munkakönyvtárat, amely meghatározza azt a helyet a számítógép lemezén,

ahol az összes munkával kapcsolatos fájl tárolásra (és megnyitásra) kerül. A program európai mértékegységek használatára van beállítva (mm = milliméter, n = newton, s = másodperc). Ha szükséges, a beállítás módosítható.

Izvajanje učne ure/projekta

I. Megoldás: az Extrude-kihúzás használatával.

Kezdjük a munkát a sík rögzítésével és elforgatásával, amelyben a vázlatot rajzoljuk. A munka palettáról rögtön kiválasztunk egy kört, amit az x, z síkban a koordinátarendszer kezdetébe megrajzolunk, és a képernyőn megjelenő adat ablakban megadjuk a kör átmérőjét $d = 14\text{mm}$. (2. ábra)

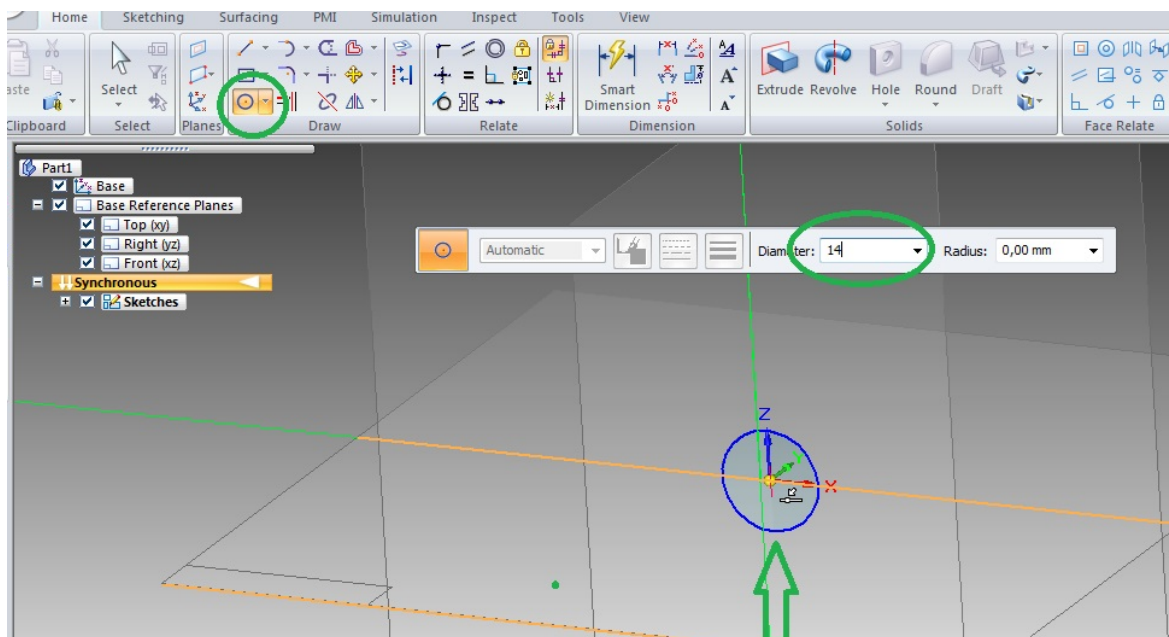

2. ábra kör kiválasztása 14mm átmérővel

A művelet után a rajzot a síkban a Select paranccsal befejezzük, és továbblépünk a virtuálistest létrehozásához (3. ábra)

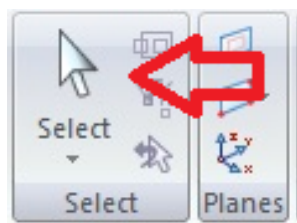

3. ábra.select utasítás

Kiválasztjuk az **EXTRUDE** utasítást, a virtuális testek létrehozásához használt eszközök széles skálájából (4. ábra)

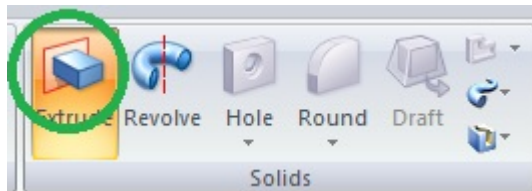

4. ábra extrude

Ezután rákattintunk a megrajzolt kör körvonalára, a belső felület megváltoztatja a színét és a jobb egérgombbal elindítjuk a folyamatot. Adja meg a kívánt vastagságot a párbeszédablakban, és erősítse meg az entert megnyomva (5. ábra).

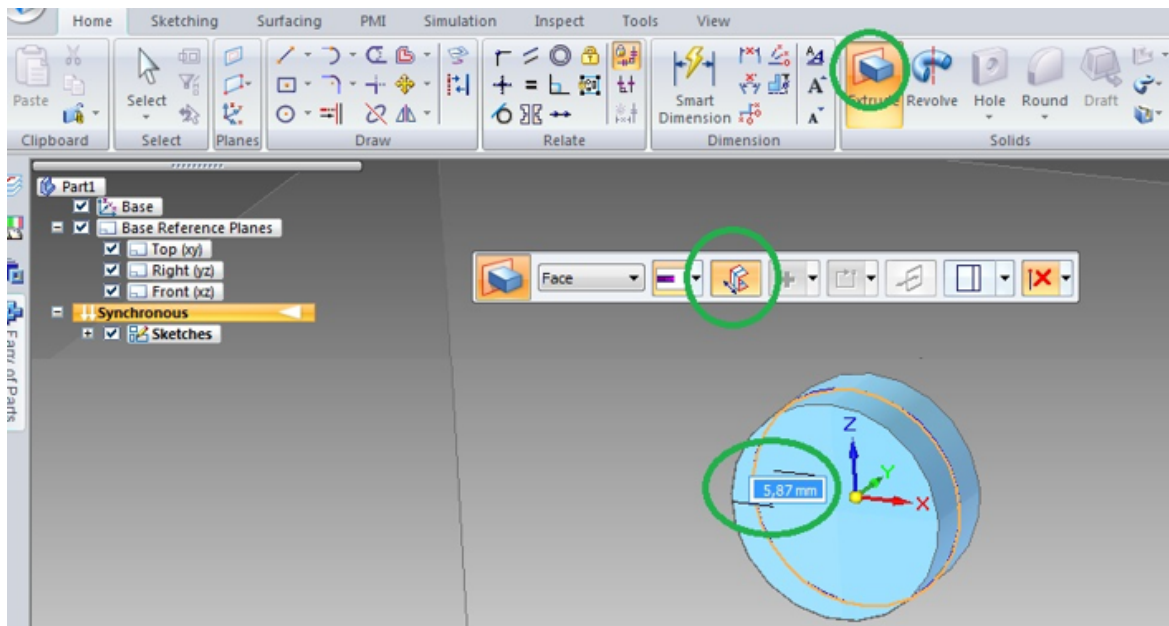

5. ábra: korong_készítése

A korong sikeres modellezése után feketére színezzük. Váltson át a **view** fülre, és használja az alkatrészfestőt **part-painter** (6. ábra).

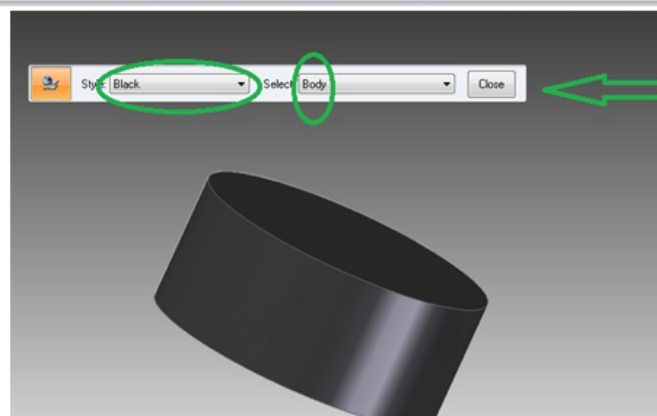
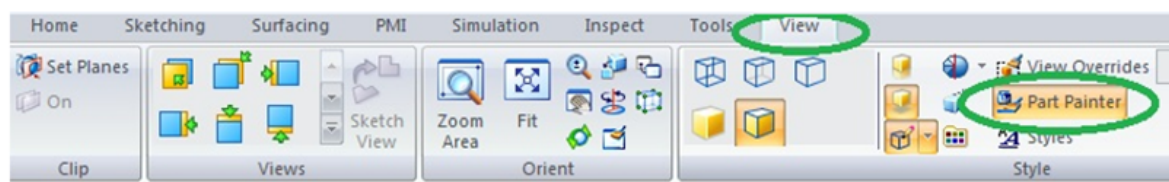

6. ábra: szín paletta

A segéd fülön a legördülő menüből válassza ki a színt és a "body"-t, amely biztosítja a teljes alkatrész kifestését.

II, Most megoldjuk a feladatunkat a REVOLVE paranccsal.

Az első esetben a rajz sík rögzítésével kezdtük a munkát és kört rajzoltunk. A probléma annyiban más, hogy nem kört rajzolunk, hanem a bal oldali nézetből a korong keresztmetszetének a felső felét rajzoljuk meg. Amelyet a kontúr megrajzolása után az x tengely körül elforgatunk (7. ábra),

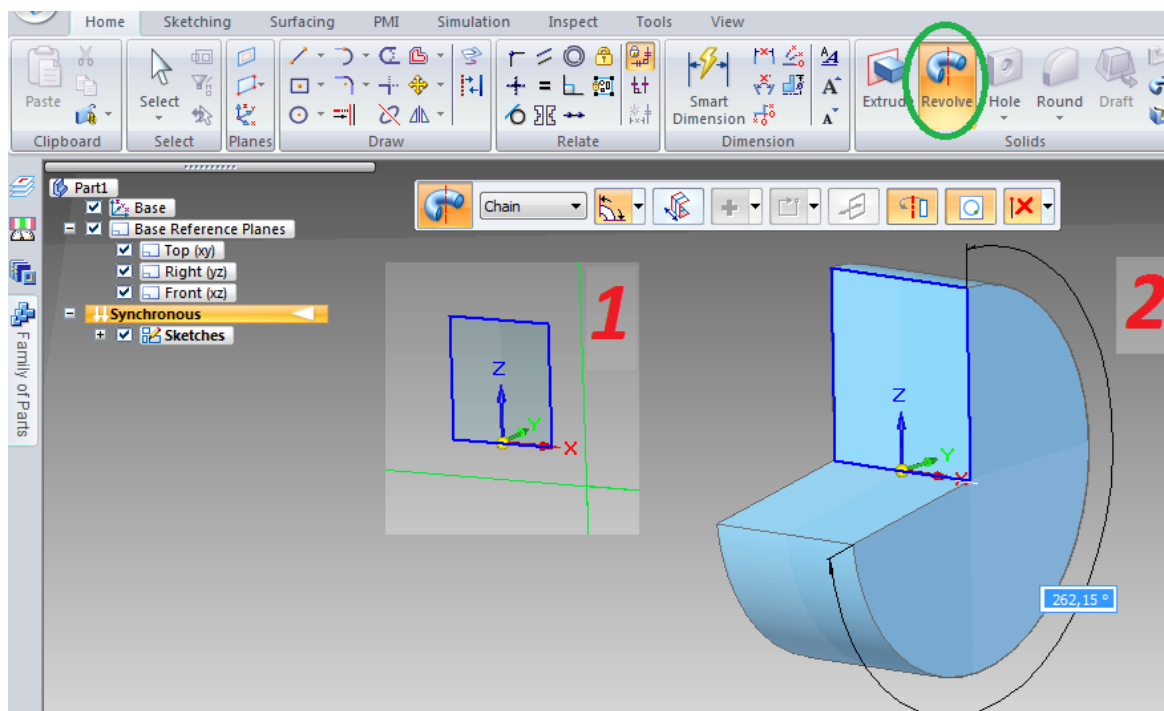

7. ábra: test készítése rotálással

Az objektumot 360 fokkal fordítjuk el. Ugyanazt a korongot kapjuk, mint az első esetben. A korong színezésekor ugyan úgy járunk el mint az előbbi esetben.

A 8. ábrán egy panelt látunk utasításokkal, amelyek megkönnyítik a képernyőn lévő objektum kezelését és mozgását.



8. ábra: manipulációs panel

A feladat középpontjában a CAD környezet megismerése és a háromdimenziós testek modellezésének első lépései állnak. A diákok megtanulják, hogyan kell kezelni az objektumot a virtuális térben. A feladat a tananyag kezdeti

elsajátításának funkcióját tölti be.

Digitalne naprave, ki se uporablja za ustvarjanje lastne vsebine

Inkscape

Načrt vrednotenja

Feladat: modelezd meg a következő rajzal megadott feladatot,

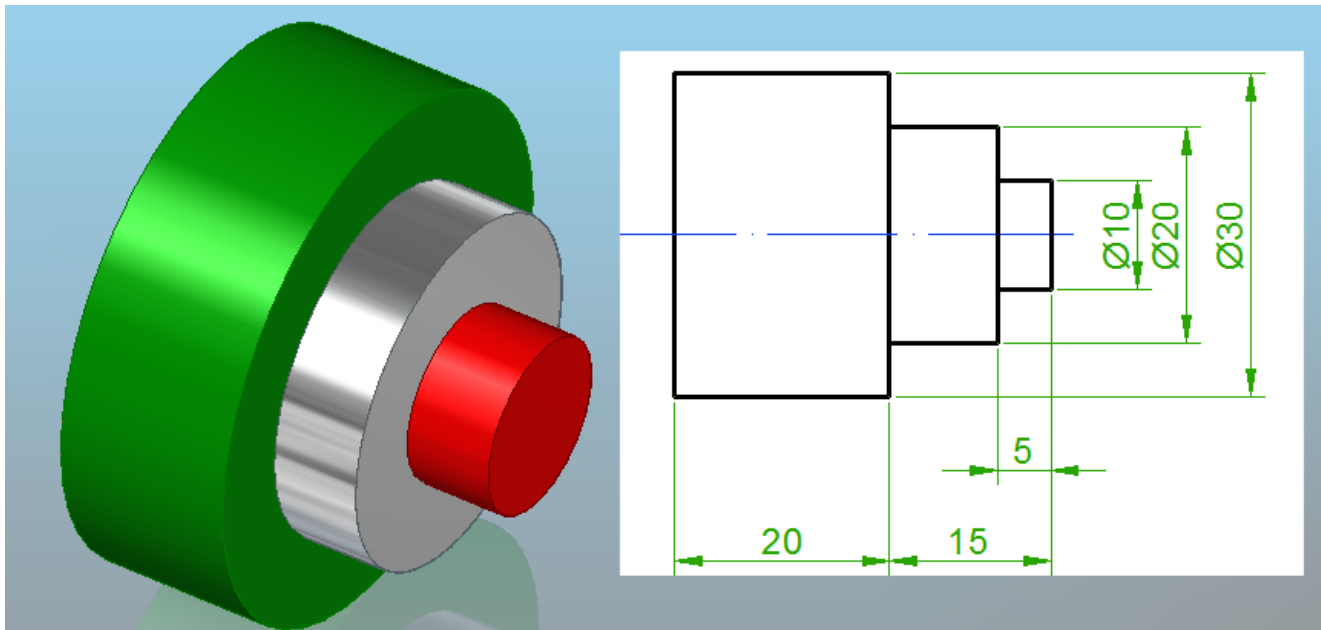

értékelés az alábbi táblázat alapján

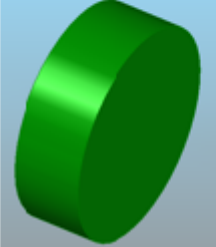
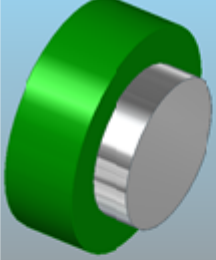
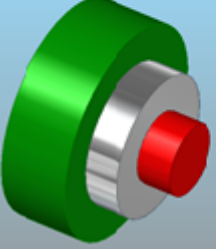
	25%-elégseges
	33%-3, jó
	66%-2, dicséretes
	100%-1, <u>kijünő</u>

Domača naloga, projektna naloga

Modelizétek le a kovetkezo ábrával megadott bábut.

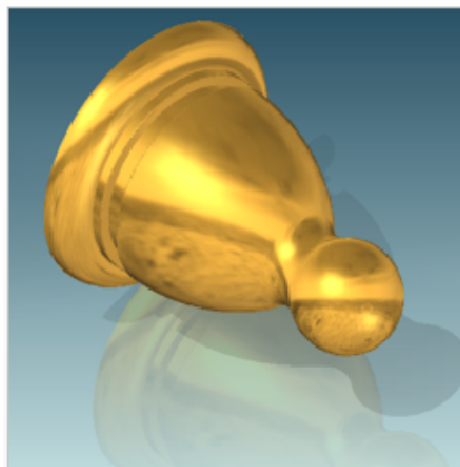
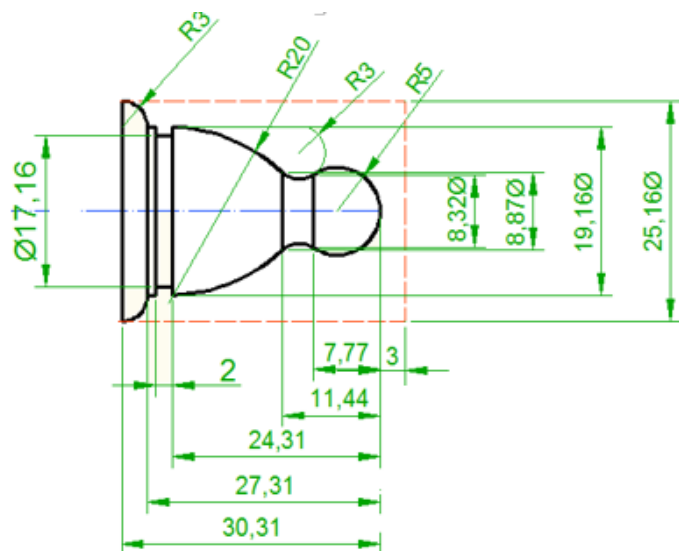

bábu